



# Ravaglioli

SOLLEVATORI ELETTROMECCANICI A DUE COLONNE

*ELECTROMECHANICAL TWO POSTS LIFTS*

ELEKTROMECHANISCHE 2-SÄULEN-HEBEBÜHNEN

**KPN**

235

245

250

345

349

**KPS**

234



1958 | 2008

**Heavy Duty: 3500 kg - 3700 kg - 4200 kg - 5000 kg**



KPN 345WE / 3700 kg  
KPN 349WE / 4200 kg

**Sollevatore senza pedana** - permette la massima comodità di movimento nella zona di lavoro.

La sincronizzazione elettromeccanica fra i carrelli mantiene il dislivello entro un massimo di 20 mm.

Bracci corti a tre stadi e bracci lunghi a due stadi per il sollevamento asimmetrico di furgoni e fuoristrada.

**Baseless lift**, allows easy access into the working area. The electromechanical synchronisation keeps the carriages within an alignment of 20 mm. Three-stage short arms and two-stage long arms provide asymmetric lifting of vans and off-road vehicles.

**Mittelstegfreie Hebebühne** und demzufolge grosse Bewegungsfreiheit. Das mechanische Ausgleichsystem zwischen den Hubwagen gleicht bei einem Maximalniveaunterschied von 20 mm aus. Kurze Arme zweifach ausziehbar und lange Arme einmal ausziehbar zum asymmetrischen Heben von Gelände- und Lieferwagen.



KPN 345WEK - KPN 235WEK / 3700 kg  
KPN 349WEK - KPN 245WEK / 4200 kg

Bracci predisposti per l'alloggiamento rapido di prolunghe e accessori di sollevamento.

Arms suitable for quick drop-in extensions and other lifting accessories.

Aufnahmen mit Schnellstecksystem erleichtern den Einsatz von Verlängerungen und anderem Zubehör.



KPN 345WELIK - KPN 235WELIK / 3700 kg  
KPN 349WELIK - KPN 245WELIK / 4200 kg

Modello equipaggiato con 4 bracci lunghi a tre stadi: ideali per il sollevamento di furgoni e furgonati a passo lungo, consentono allo stesso tempo caricabilità ottimale anche per le autovetture.

Model equipped with four long three-stage arms: ideal to lift long wheel base vans and easy lifting of cars.

Modell mit vier zweifach ausziehbaren langen Armen: ideal zum Heben von Lieferwagen auch mit langem Radstand und garantiert auch eine optimale Aufnahme von PKW.

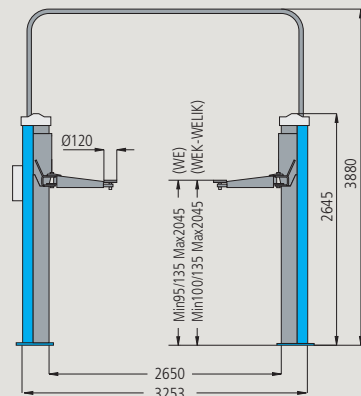

KPN 345 - 349 WE-WEK  
KPN 235 - 245 WEK

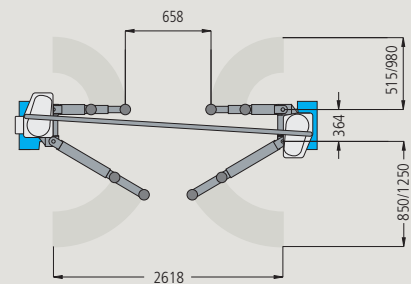

KPN 345 - 349 WELIK  
KPN 235 - 245 WELIK

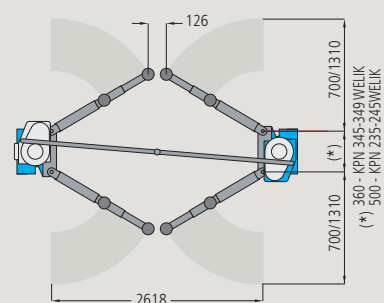

**SERIE KPN 345 - 349**

Sincronizzazione fra carrelli elettromeccanica.

Electromechanical synchronisation.

Mechanische Ausgleichsvorrichtung.

**SERIE KPN 235 - 245**

Sincronizzazione fra carrelli elettronica. Possibilità di installazione dei cavi di collegamento al soffitto o incassati nel pavimento.

Electronic synchronisation. Cables can be ceiling installed or recessed in the floor.

Elektronische Ausgleichsvorrichtung. Die Verbindungskabel können auch Boden eben eingebaut oder der Decke entlang verlegt werden.



### KPN250LIK / 5000 kg

Modello di massima portata per soddisfare qualsiasi necessità di sollevamento fino a 5000 kg. Equipaggiato con **4 bracci lunghi a tre stadi: ideali per il sollevamento di furgoni e furgonati a passo lungo**, consentono allo stesso tempo caricabilità ottimale anche per le autovetture. I bracci scorrono su rulli montati su molle: permettono di sfilarli agevolmente e scompaiono sotto carico per garantire una presa sicura.

*High capacity to meet any lifting needs up to 5000 kg. Model equipped with **four long three-stage arms: ideal to lift long wheel-base vans and easy lifting of cars.** The arms' extensions slide on spring-mounted rollers, allowing easy use and a steady load.*

Modell mit der grössten Tragkraft (5.000 kg) erfüllt jede Hebebedürfnisse. Ausgestattet mit **vier zweifach ausziehbaren langen Armen: ideal zum Heben von Lieferwagen auch mit langem Radstand** und garantiert auch eine optimale Aufnahme von PKW. Die Arme laufen auf Rollen, die auf Federn montiert sind: diese erleichtern das Ausziehen der Arme und schwinden unter Last für einen sicheren Halt.

### OPTIONS

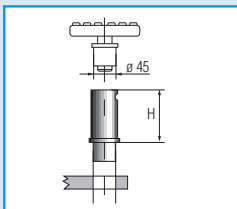

**S 224 A3 (H=80mm)**  
**S 224 A4 (H=140mm)**

Distanziali per Fiat Ducato, Peugeot Boxer, Citroën Jumper (4 pezzi)

*Spacers for Fiat Ducato, Peugeot Boxer, Citroën Jumper (4 pcs)*

Abstandstücke für Fiat Ducato, Peugeot Boxer, Citroën Jumper (4 Stücke)

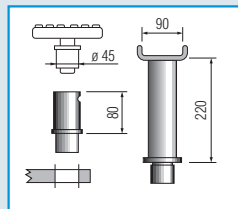

**S 305 A9**

Distanziali per Mercedes Sprinter, VW LT e Ford Transit (2+2 pezzi)

*Spacers for Mercedes Sprinter, VW LT and Ford Transit (2+2 pcs)*

Abstandstücke für Mercedes Sprinter, VW LT und Ford Transit (2+2 Stücke)

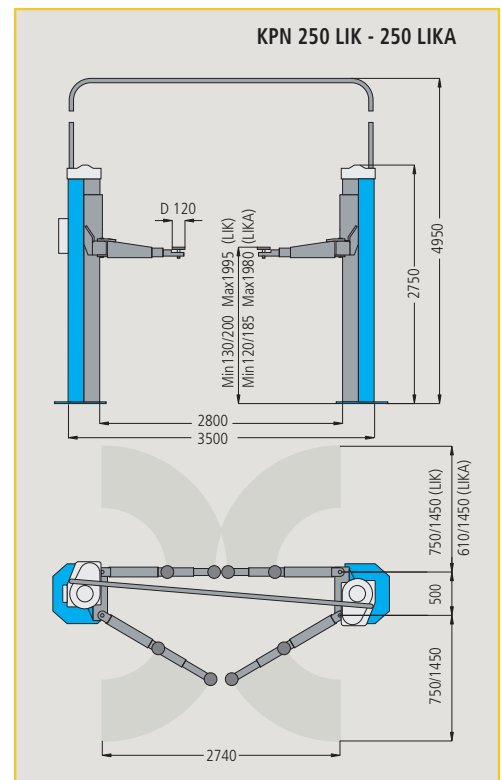

### KPN250LIKA / 5000 kg

Rispetto al KPN250LIK, questo modello offre una altezza minima dei tamponi di 120 mm e dispone di una **coppia di bracci lunghi a 4 stadi**, per il caricamento asimmetrico di veicoli particolarmente larghi e pesanti, quali le **auto ammiraglie** di vari costruttori, **in versione blindata**.

*In comparison with KPN250LIK, this model offers a minimum pad height of 120 mm and is equipped with **two long 4-stage arms** for the asymmetric lifting of particularly large and heavy vehicles, such as the **armoured luxury models** produced by various manufacturers.*

Im Vergleich zur KPN250LIK, bietet dieses Modell eine minimal Unterschwenkhöhe von 120 mm an und ist mit **zwei 3-mal ausziehbaren Armen** ausgerüstet; diese erleichtern das asymmetrische Anheben von besonders breiten und schweren Fahrzeugen, wie **gepanzerte Top-Ausführungen** von verschiedenen Herstellern.

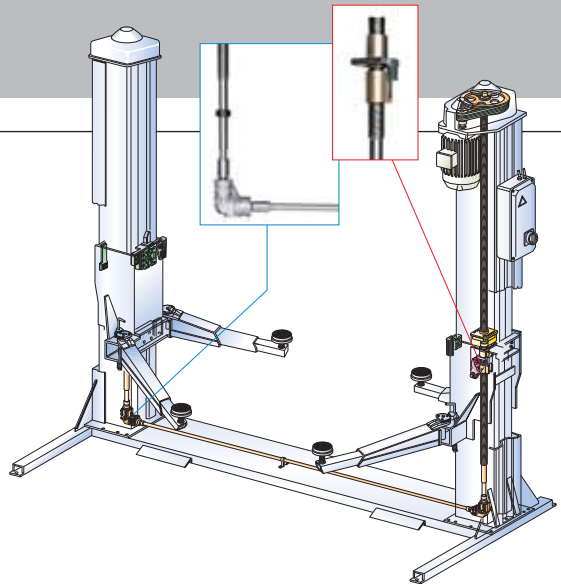

### KPS234HE / 3500 kg

L'esclusivo ponte a **con pedana portante**-installazione possibile anche su pavimenti che non garantiscono un ancoraggio al suolo sicuro. **Trasmissione** fra le colonne **tramite barra rotante** e scatole angolari con ingranaggi conici a bagno d'olio che non richiedono alcuna manutenzione. Bracci corti a tre stadi e bracci lunghi a due stadi per il sollevamento asimmetrico di furgoni e fuoristrada.

*Exclusive lift with self supporting base-installation is possible on floor with poor surface anchorage. **Shaft transmission** posts through oil filled conic gear boxes requiring no maintenance. Three-stage short arms and two-stage long arms provide asymmetric lifting of vans and off-road vehicles.*

Exklusive Hebebühne mit **tragendem Grundrahmen**-Montage auch möglich auf Böden, die keine gute Fixierung erlauben. Die **Übertragung** zwischen den Säulen erfolgt **mittels einer Welle** und Winkelgetrieben mit Kegelräderpaar in Ölbad, die keiner Wartung bedürfen. Kurze Arme zweifach ausziehbar und lange Arme einmal ausziehbar zum asymmetrischen Heben von Gelände- und Lieferwagen.



### KPS 234HEK / 3500 kg

Bracci predisposti per l'**alloggiamento rapido di prolunghe**.

*Arms suitable for quick drop-in extensions.*

Aufnahmen mit **Schnellstecksystem** erleichtern den Einsatz von Verlängerungen.



### KPS 234HELIK / 3500 kg

Modello equipaggiato con **4 bracci lunghi a tre stadi**: ideali per il sollevamento di furgoni e **furgonati a passo lungo**, consentono allo stesso tempo caricabilità ottimale anche per le autovetture.

*Model equipped with **four long three-stage arms**: ideal to lift long wheel base vans and easy lifting of cars.*

Modell mit **vier zweifach ausziehbaren langen Armen**: ideal zum Heben von **Lieferwagen auch mit langem Radstand** und garantiert auch eine optimale Aufnahme von PKW.

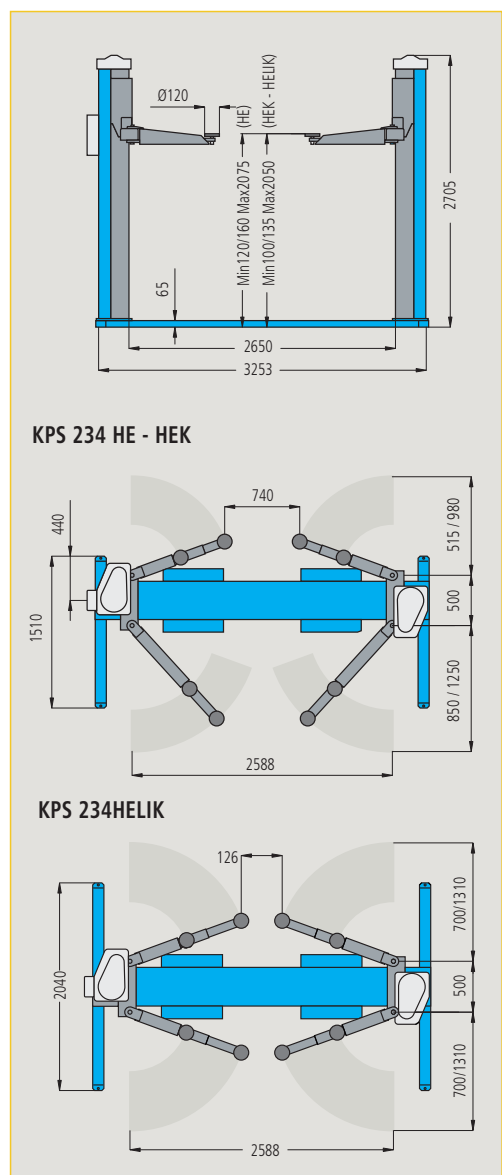

**Ravaglioli S.p.A.**  
40037 Sasso Marconi  
Fraz. Pontecchio M.  
P.O.B. 1690 - Bologna - Italia  
Tel. +39 - 051 - 6781511  
Fax +39 - 051 - 846349  
rav@ravaglioli.com  
www.ravaglioli.com

**RAV France**  
6, Rue Longue Raie  
ZAC de la Tremblaie  
91220 Le Plessis Pâté  
Tel. 01.60.86.88.16  
Fax 01.60.86.82.04  
rav@ravfrance.fr

**Ravaglioli Deutschland**  
Kirchenpoint 22  
85354 Freising  
Tel. 08165-646956  
Fax 08165-646958  
info@ravaglioli.de

**RAV Equipment UK LTD**  
1 Kilnhurst Road  
Hooton Roberts, Rotherham  
S65 4PE South Yorkshire  
Tel. 020-76286832  
Fax 020-76286833  
ravuk@ravaglioli.com

**RAV en Belgique**  
Fax 016-781025  
Nederlandstalig  
Tel. 0498-162016  
Zone Francophone  
Tel. 0498-163016

**RAV Equipos España**  
Avenida Europa 17  
Pol. Ind. de Constantí  
Tarragona 43120  
Tel. 977 524525  
Fax 977 524532  
ravequipos@ravaglioli.e.telefonica.net

